

Пожалуйста
отремонтируйте,
почините...



Mercy Housing

Russian

Введение и официальная благодарность за участие в проекте

Одной из характеристик ответственного квартиросъемщика является умение своевременно оповестить управляющего жилищным комплексом о необходимости ремонтных работ. Аналогично этому, одной из характеристик ответственного владельца дома является понимание нужд жильцов в выполнении ремонтных работ. The Refugee Housing Program (Программа по предоставлению жилья беженцам) разработала данное пособие, чтобы помочь беженцам и другим жильцам с ограниченным знанием английского языка при общении с домоуправляющим о проведении ремонтных работ.

Наше пособие по проведению ремонта прежде всего предназначено для сотрудников организаций, предоставляющих услуги иммигрантам. Мы также надеемся, что помимо организаций по предоставлению жилищных и иных услуг для беженцев, ассоциаций взаимопомощи и т.д., данным пособием смогут воспользоваться домоуправляющие. Данное пособие может быть бесплатно загружено с веб-страницы www.refugeehouse.org, щелкнув на вкладку Resources (Библиотека) в разделе Publications (Публикации)

Над данным проектом работали: Кэрол Кимбалл, художник; Скотт Роббинс, Менеджер программ по предоставлению жилья для беженцев; Дэвид Стилл, Руководитель по ремонту и эксплуатации из «Mercy Housing»; Дженнифер Гудич, Директор программ Африканского общественного центра; и Джозеф Томпсон, региональный директор по эксплуатации жилья для «Mercy Housing»

Мы благодарим агентство «Interpreter Network of Colorado» при «Spring Institute» за предоставление переводческих услуг, а также за помощь Господина Расуло Расуло в выполнении перевода данного пособия на редкий сомалийский диалект Маи Маи.

За дальнейшей информацией о Программе предоставления жилья для беженцев, пожалуйста, обратитесь в «Mercy Housing, Inc.» по адресу: 1999 Broadway, Suite 1000, Denver, CO 80202, Телефон: 303-830-3300

Данный документ является результатом проекта Технического содействия Службы по предоставлению жилья для беженцев (the Technical Assistance for Refugee Housing Services), грант номер 90RB0015. Данный грант был предоставлен организации «Mercy Housing, Inc.» Управлением по переселению беженцев – УПБ (the Office of Refugee Resettlement- ORR) при Государственном департаменте здравоохранения и социального обеспечения. Выраженные в документе мнения не обязательно отражают официальное мнение УПБ.



Mercy Housing

Вызывайте экстренную помощь



Sparks
Искры
звоните 911



Smoke
ДЫМ
звоните 911



Fire
Пожар
звоните 911

Water stain
пятна от
воды

Звоните
домоуправляющему

Звоните _____



Leak
Подтёк,
протекание

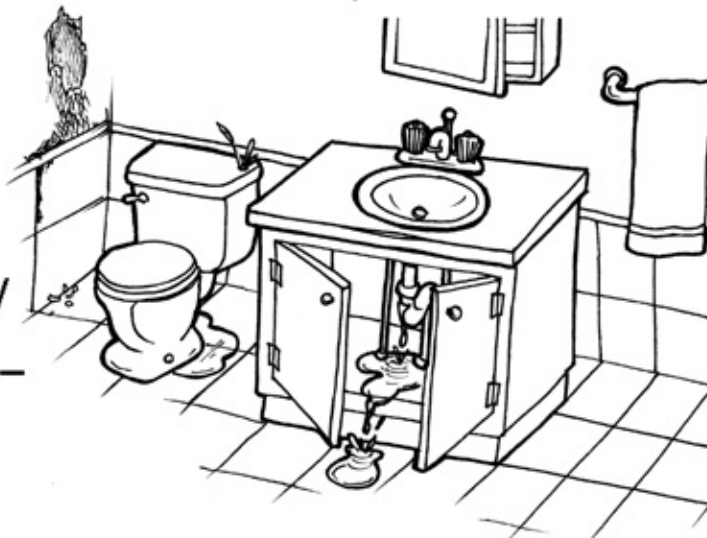

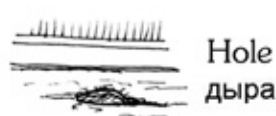
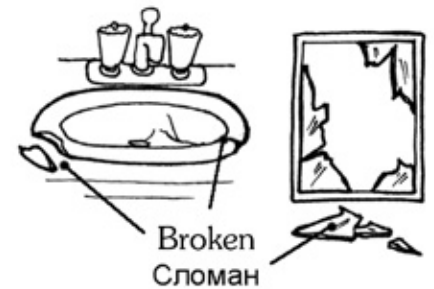
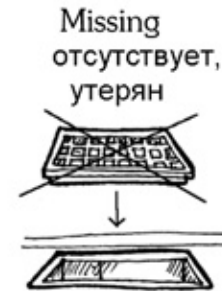
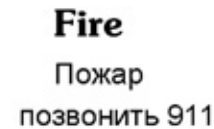

**Заявка на
ремонтные
работы**

имя жильца _____

Maintenance Request #: _____

Дата _____ номер квартиры _____ Телефон _____

Bathroom Ванная комната

Bad smell
зловоние,
плохой запах

Broken
Сломанный

Dirty
Грязный

Hole
дыра,
отверстие

Leak
Подтёк,
протекание

Missing
отсутствует,
утерян

Mold
Плесень

Noisy
Шумный

Stain
Пятно

Water stain
пятна от воды

Won't work
не работает

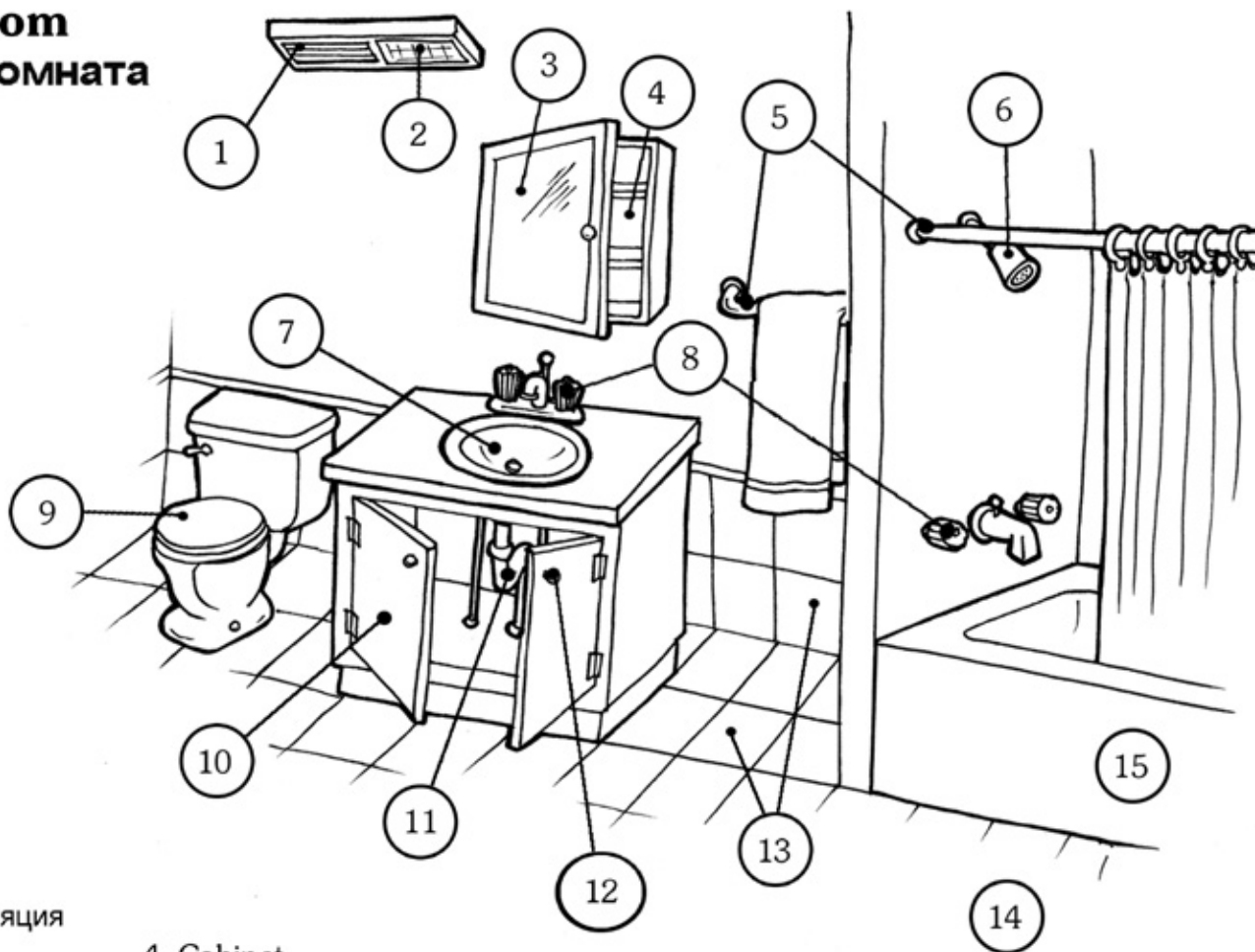

1 Fan
Вентиляция

2 Light
Осветитель

3 Mirror
Зеркало

4 Cabinet
полка, шкаф

5 Rod
Рейка

6 Shower
Душ

7 Sink
Раковина

8 Faucet
Кран

9 Toilet
Туалет

10 Door
Дверь

11 Pipe
Труба

12 Handle
Ручка

13 Tile
Плитка

14 Floor
Пол

15 Tub
Ванная

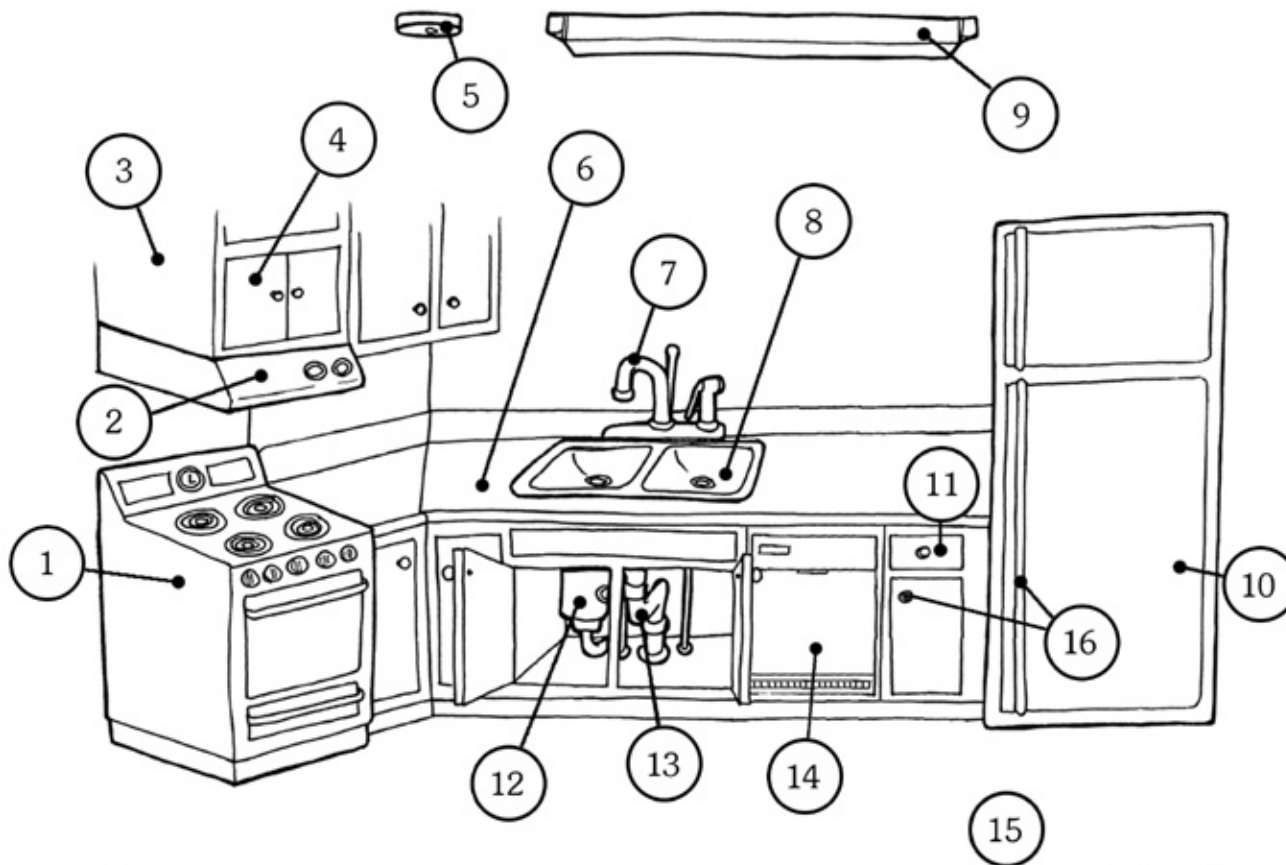

Kitchen Кухня

| | |
|--|-----------------------------------|
| | Leak Подтёк, протекание |
| | Missing отсутствует, утерян |
| Bad smell зловоние, плохой запах | Mold Плесень |
| Broken Сломанный | Noisy Шумный |
| Dirty Грязный | Stain Пятно |
| Hole дыра, отверстие | Water stain пятна от воды |
| | Won't work не работает |

1 Stove
Плита

2 Exhaust fan
Вытяжка

3 Cabinet
Шкаф

4 Door
Дверь

5 Smoke alarm
дымовая пожарная
сигнализация

6 Countertop
высокий кухонный стол

7 Faucet
Кран

8 Sink
Раковина

9 Light
осветитель

10 Refrigerator
Холодильник

11 Drawer
ящик стола

12 Disposal
размельчитель
пищевых отходов

13 Pipe
Труба

14 Dishwasher
посудомоечная
машина

15 Floor
Пол

16 Handle
Ручка

**Заявка на
ремонтные
работы**

имя жильца _____

Дата _____ номер квартиры _____ Телефон _____

Maintenance Request #:

Russian

Bad smell
зловоние,
плохой запах

Broken
Сломанный

Dirty
Грязный

Hole
дыра,
отверстие

Leak
Подтёк,
протекание

Missing
отсутствует,
утерян

Mold
Плесень

Noisy
Шумный

Stain
Пятно

Water stain
пятна от воды

Won't work
не работает

Utilities

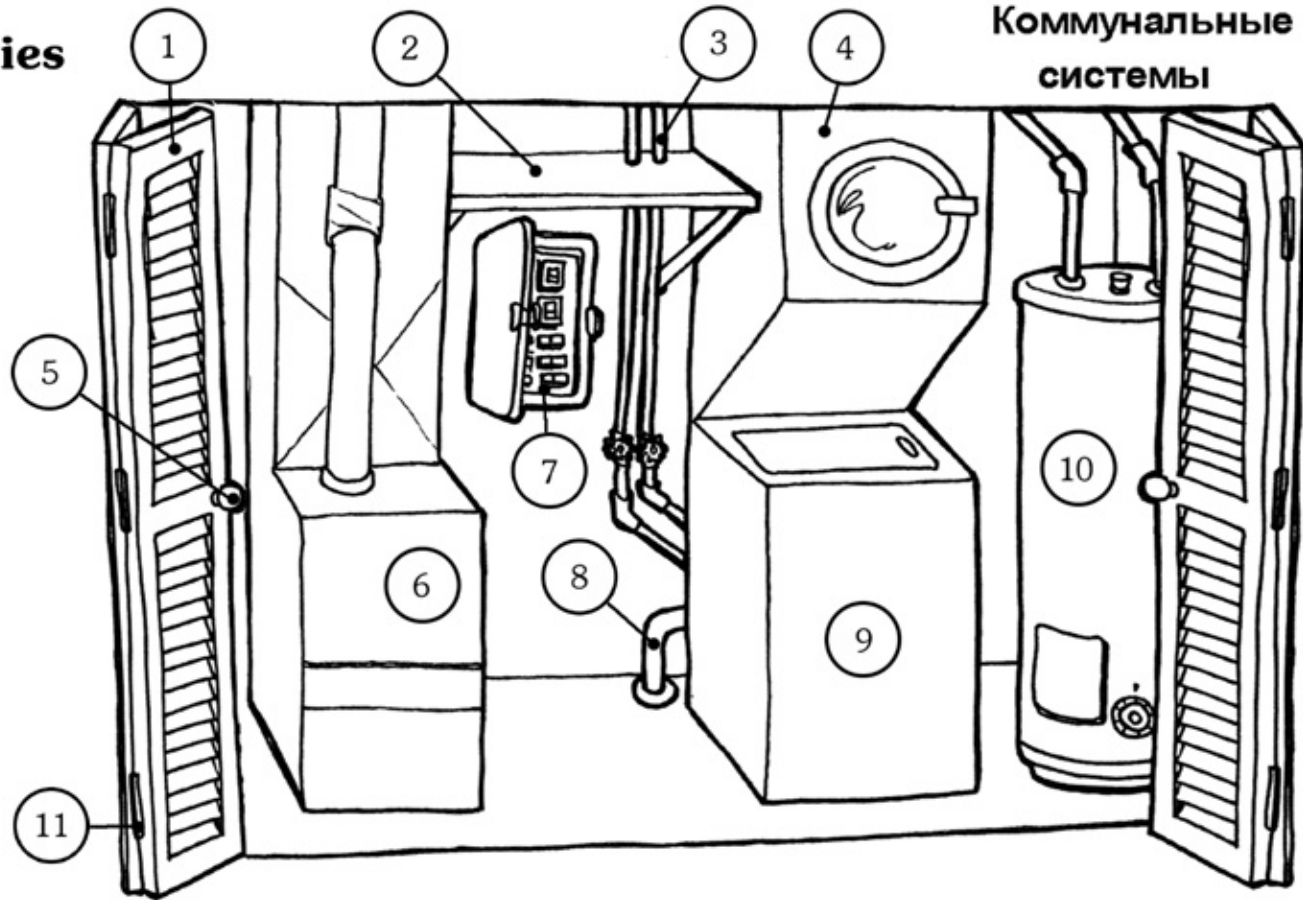

Коммунальные системы

- | | | | |
|------------------|--|----------------------------------|---|
| 1 Door Дверь | 4 Dryer электросушилка для белья | 7 Electric Panel Элекропанель | 10 Water Heater обогреватель воды |
| 2 Shelf Полка | 5 Handle Ручка | 8 Hose Шланг | 11 Hinge Шарнир, дверная петля |
| 3 Pipe Труба | 6 Heater Обогреватель | 9 Washer стиральная машина | |

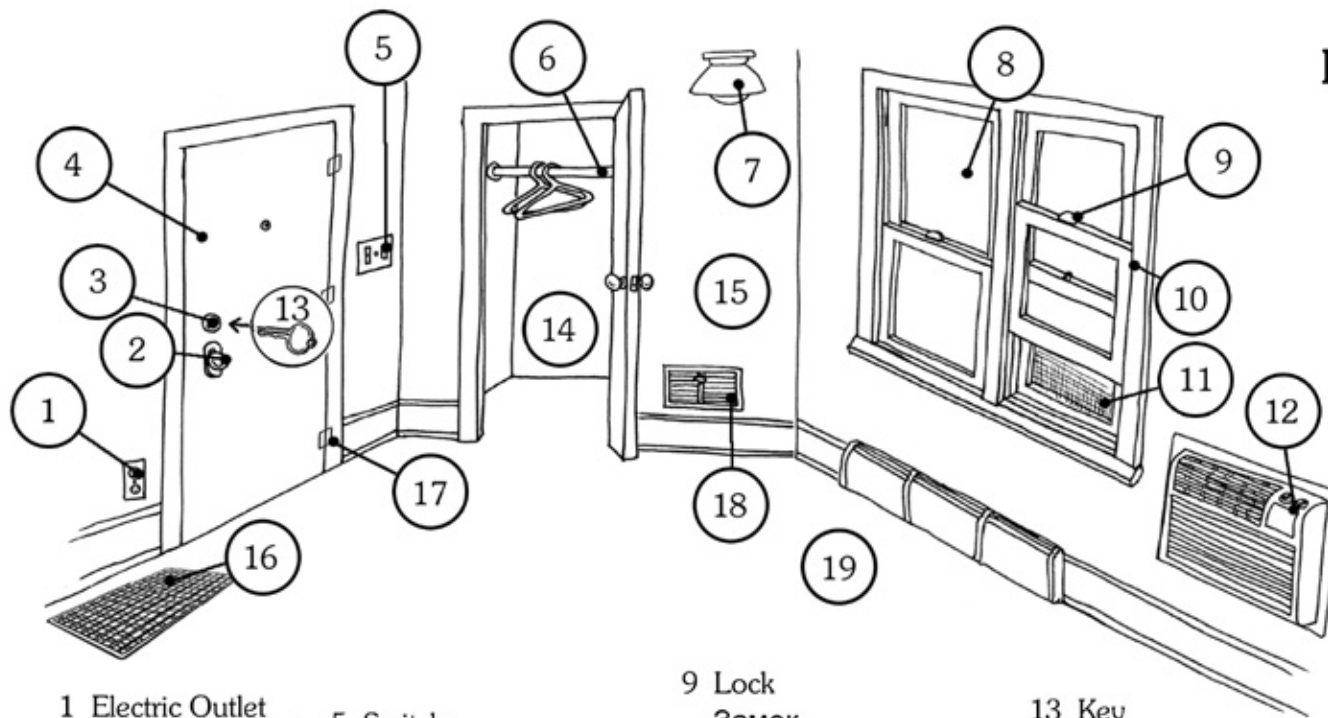

Living Areas Жилые помещения

1 Electric Outlet
электрический
выход/розетка

2 Handle
Ручка

3 Lock
Замок

4 Door
Дверь

5 Switch
Выключатель

6 Rod
Рейка

7 Light
Осветитель

8 Glass
Стекло

9 Lock
Замок

10 Window
Окно

11 Screen
оконная сетка

12 Heater/Cooler
обогреватель/
охладитель воздуха

13 Key
Ключ

14 Closet
Кладовая

15 Wall
Стена

16 Grille
Вентиляционная
решетка

17 Hinge
Шарнир, дверная
петля

18 Grille
Вентиляционная
решетка

19 Carpet/Floor
ковровое покрытие/пол

Bad smell
зловоние,
плохой запах

Broken
Сломанный

Dirty
Грязный

Hole
дыра,
отверстие

Leak
Подтёк,
протекание

Missing
отсутствует,
утерян

Mold
Плесень

Noisy
Шумный

Stain
Пятно

Water stain
пятна от воды

Won't work
не работает

**Заявка на
ремонтные
работы**

имя жильца _____

Дата _____ номер квартиры _____ Телефон _____

Maintenance Request #:

Russian

Common Areas

Общественные места

Bad smell
зловоние,
плохой запах

Broken
Сломанный

Dirty
Грязный

Hole
дыра,
отверстие

Leak
Подтёк,
протекание

Missing
отсутствует,
утерян

Mold
Плесень

Noisy
Шумный

Stain
Пятно

Water stain
пятна от воды

Won't work
не работает

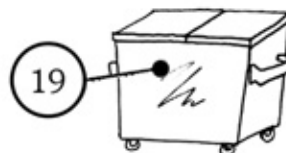
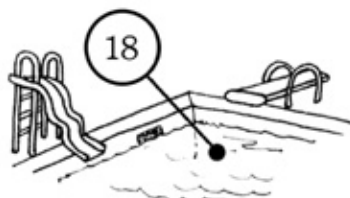
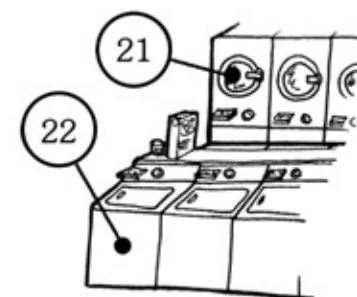
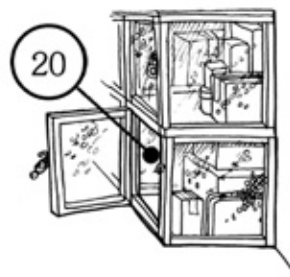
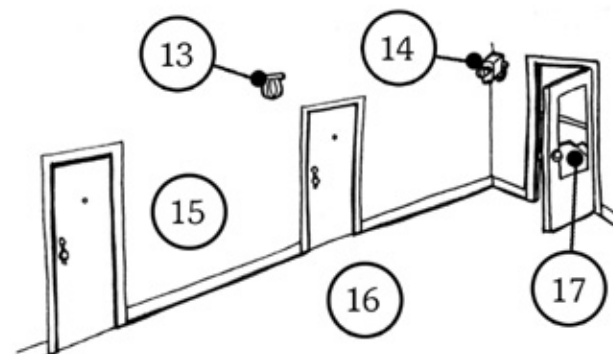
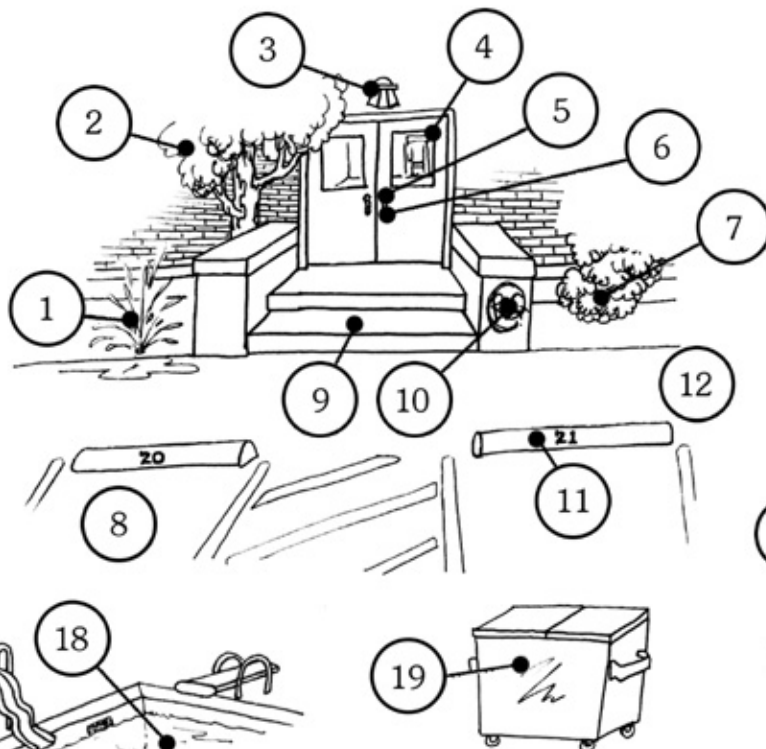

1 Sprinkler
распылитель
воды для
поливки газона

2 Tree
Дерево

3 Light
Осветитель

4 Door
Дверь

5 Lock
Замок

6 Handle
Ручка

7 Plants
растения, цветы

8 Pavement
Тротуар

9 Stair
Ступень

10 Graffiti
Граффити

11 Parking dividers
разметка-разделитель
парковки

12 Sidewalk
пешеходная дорожка

13 Light
Осветитель

14 Security camera
видеокамера
безопасности

15 Hallway
коридор, вестибюль,
проход

16 Carpet
ковровое покрытие

17 Stair
Ступень

18 Swimming pool
Бассейн

19 Dumpster
мусорный
контейнер

20 Storage Unit
кладовая, складское
помещение

21 Dryer
электросушилка
для белья

22 Washer
стиральная
машина