

Відремонтуйте, будь ласка



Mercy Housing

Вступ і подяка

Бути порядним орендарем, серед іншого, означає своєчасне повідомлення управляючого будинком чи житлом про нагальні ремонтні роботи. Бути порядним власником або управляючим будинком, у свою чергу, передбачає розуміння необхідності виконання ремонтних робіт за вимогою орендарів. Проєкт із надання житла біженцям Refugee Housing Project створив цей ілюстрований посібник із ремонту житла, щоб допомогти біженцям та іншим категоріям орендарів, які погано володіють англійською мовою, подавати запити на ремонт управляючим.

Ми плануємо передати цей посібник із ремонту постачальникам послуг, які працюють з іммігрантами. Окрім агенцій із розселення біженців, асоціацій взаємної допомоги й інших організацій, що надають спеціалізовані послуги, ми також сподіваємося розповсюдити цю інформацію серед власників і управляючих будинками.

Цей посібник можна безкоштовно завантажити за посиланням www.refugeehouse.org (*примітка для перекладача: вказаний веб-сайт більше не функціонує*), натиснувши на вкладку Resources (Ресурси) та перейшовши до розділу Publications (Публікації).

Основні учасники проєкту: Керол Кімбол (Carol Kimball), художниця; Скотт Робінс (Scott Robins), директор Проєкту з надання житла біженцям; Девід Стілл (David Still), інспектор із технічного обслуговування в Mercy Housing; Дженніфер Гуддіш (Jennifer Gueddiche), директорка програми Центру африканської спільноти; і Джозеф Томпсон (Joseph Thompson), регіональний директор з операцій із нерухомістю Mercy Housing.

Ми дякуємо за переклад мережі перекладачів Інституту Колорадо-Спрінгз, а також пану Расуло Расуло (Rasulo Rasulo) за повний переклад цього посібника діалектом май-май.

Для отримання додаткової інформації щодо Проєкту з надання житла біженцям (Refugee Housing Project) зверніться до організації Mercy Housing, Inc. (1999 Broadway, Suite 1000, Denver CO 80202, тел. 303-830-3300).

Цей документ розроблено в рамках проєкту технічної допомоги з надання житла біженцям, номер ліцензії 90RB0015. Цю ліцензію видано організації Mercy Housing, Inc. Управлінням із розселення біженців (ORR) Департаменту охорони здоров'я та соціального забезпечення Сполучених Штатів Америки. Представлені тут погляди відповідають поглядам ORR.



Mercy Housing

Негайно повідомляйте про наступні явища!!!



Іскри

**Телефонуйте
911!**



Дим

**Телефонуйте
911!**



Пожежа

**Телефонуйте
911!**

Водяна пляма



Витік



**Телефонуйте
управляючому будинком!**

Телефонуйте за номером: _ _ _ _ _



Водяна пляма



Занадто холодно



Не працює



Зараження

Пліснява



Витік



Занадто спекотно



Іскри



Дим



Пожежа

Бруд



Лід



Пошкодження дроту

Телефонуйте 911!

Телефонуйте 911!

Телефонуйте 911!

Телефонуйте 911!

Сніг



Лід



Неприємний запах



Шум

Відсутність

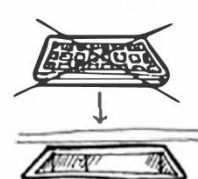

Пошкодження



Плями



Дірки

Ім'я та прізвище орендаря: _____

Запит на ремонт №: _____

Запит на ремонт:

Дата: _____ Квартира: _____ Тел.: _____ **Українська**

Ванна кімната

Неприємний запах

Пошкодження

Бруд

Дірки

Витік

Відсутність

Пліснява

Шум

Плями

Водяна пляма

Не працює

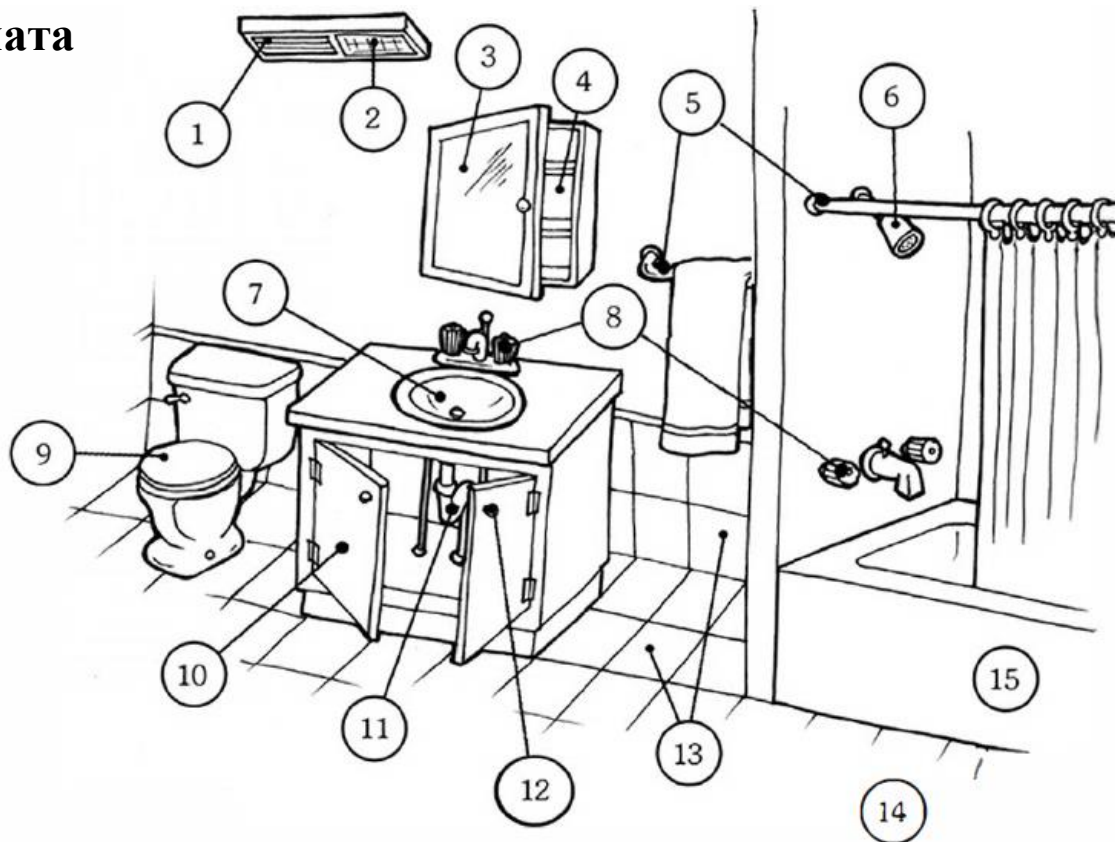

1 Витяжка

2 Світло

4 Шапка

7 Раковина

10 Двері

13 Плитка

3 Дзеркало

5 Вішалка

8 Змішувач

11 Труба

14 Підлога

6 Душ

9 Унітаз

12 Ручка

15 Ванна

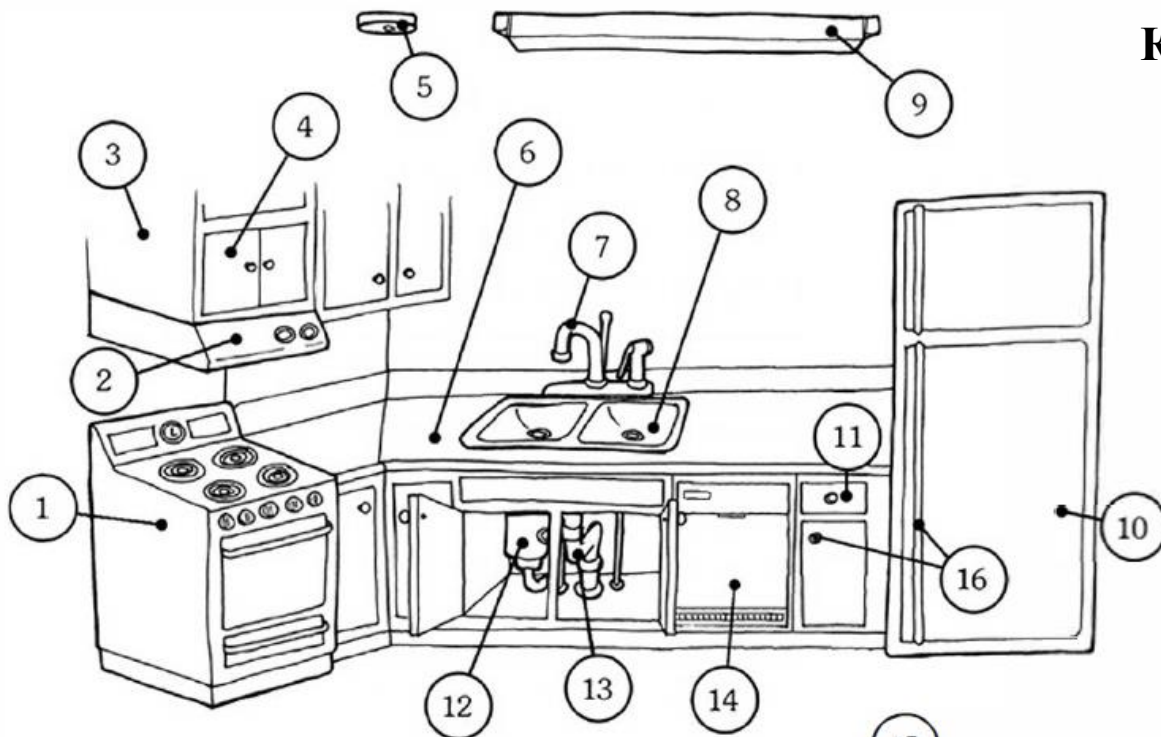

Кухня

1 Плита

4 Двері

7 Змішувач

10 Холодильник

13 Труба

15 Підлога

2 Витяжка

5 Сигналізатор диму

8 Раковина

11 Шухлядка

14 Посудомийна машина

16 Ручка

3 Шапка

6 Стільниця

9 Світло

12 Сміттепровід

Дірки

Водяна пляма

Бруд

Плями

Пошкодження

Шум

Неприємний запах

Пліснява

Відсутність

Витік

Запит на ремонт:

Ім'я та прізвище орендаря: _____

Дата: _____ Квартира: _____ Тел.: _____

Запит на ремонт №: _____

Українська

Комунальні послуги

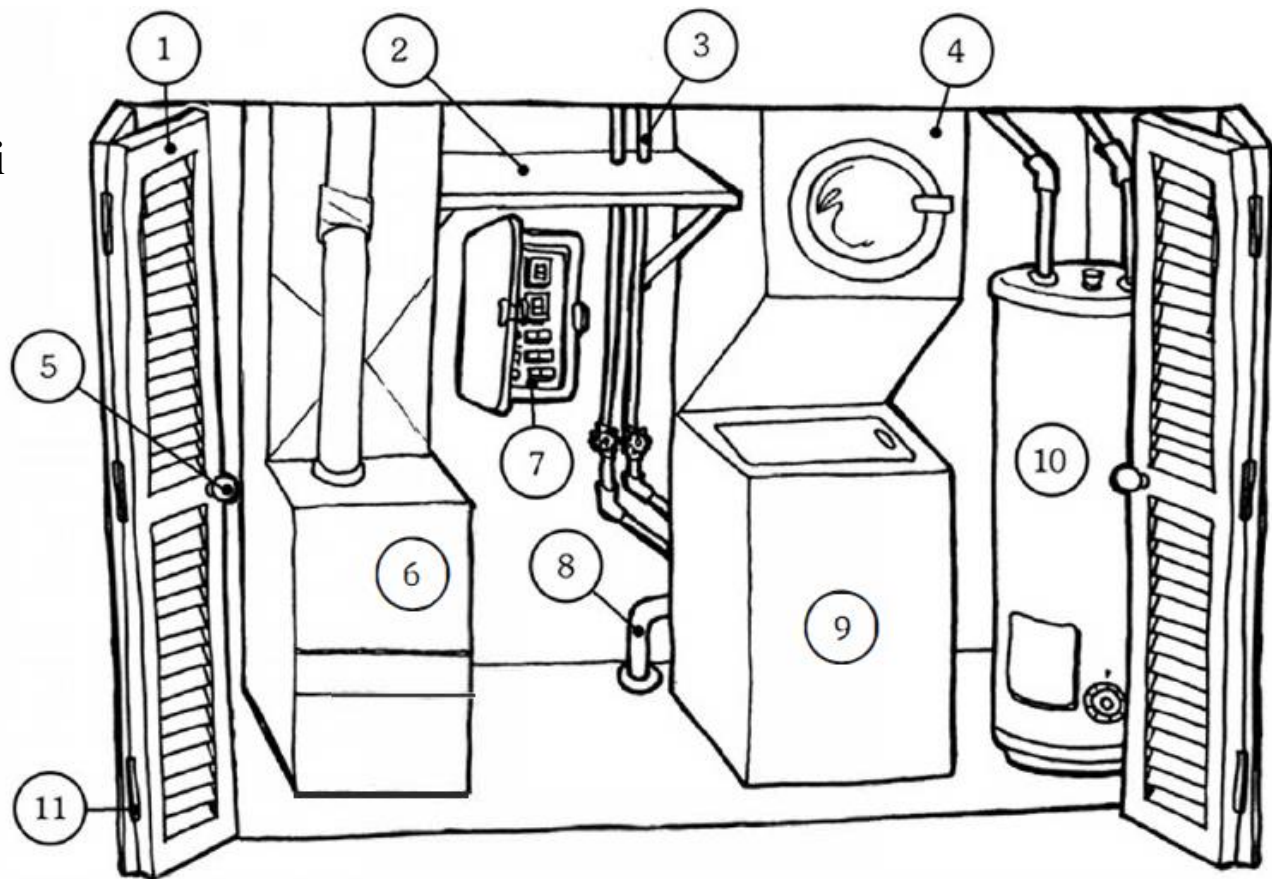

Неприємний запах

Пошкодження

Бруд

Дірки

Витік

Відсутність

Пліснява

Шум

Плями

Водяна пляма

Не працює

1 Двері

2 Полиця

3 Труба

4 Сушарка

5 Ручка

6 Обігрівач

7 Розподільний щит

8 Шланг

9 Пральна машинка

10 Водонагрівач

11 Петля

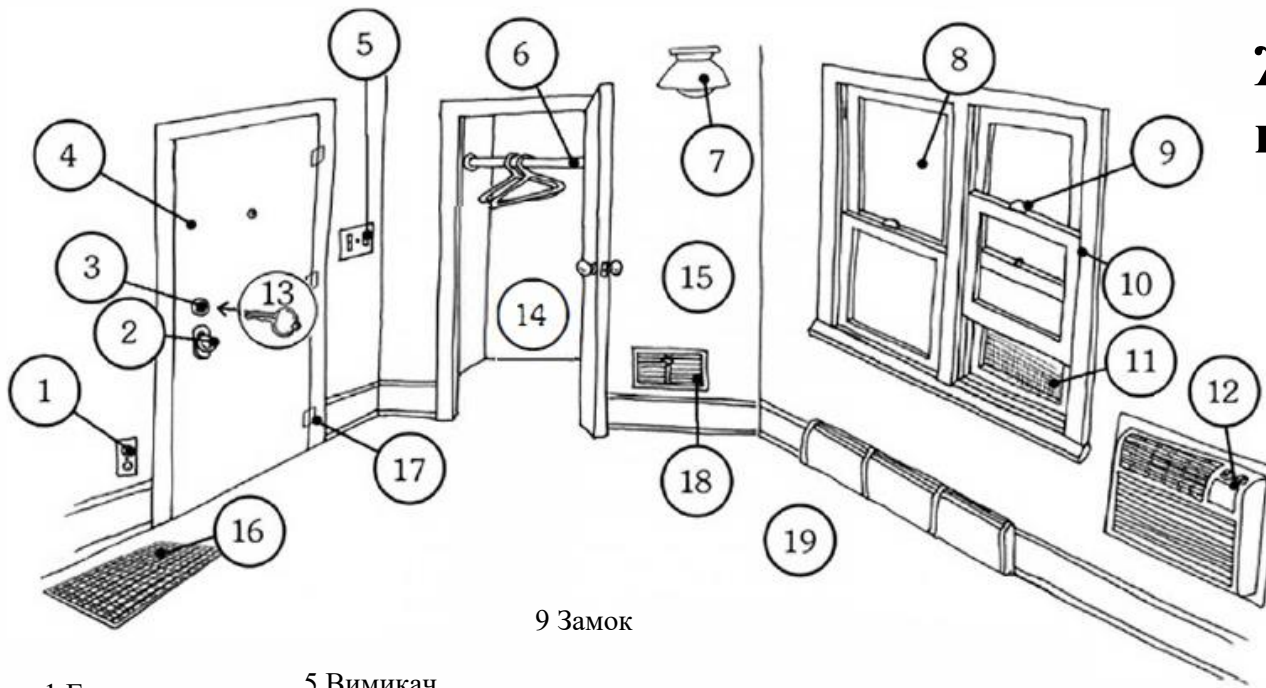

Житлові приміщення

	Витік
	Відсутність
Неприємний запах	Пліснява
Пошкодження	Шум
Бруд	Плями
Дірки	Водяна пляма
	Не працює

1 Електрична розетка	5 Вимикач	9 Замок	10 Вікно	13 Ключ
2 Ручка	6 Вішалка	10 Вікно	11 Віконна сітка	14 Стінна шафа
3 Замок	7 Світло	12 Обігрівач/охолоджувач	15 Стіна	17 Петля
4 Двері	8 Скло	16 Решітка	18 Решітка	19 Килим/підлога

Запит на ремонт:

Ім'я та прізвище орендаря: _____
 Дата: _____ Квартира: _____ Тел.: _____

Запит на ремонт №: _____

Українська

Місця загального користування

Неприємний запах

Пошкодження

Бруд

Дірки

Витік

Відсутність

Пліснява

Шум

Плями

Водяна пляма

Не працює

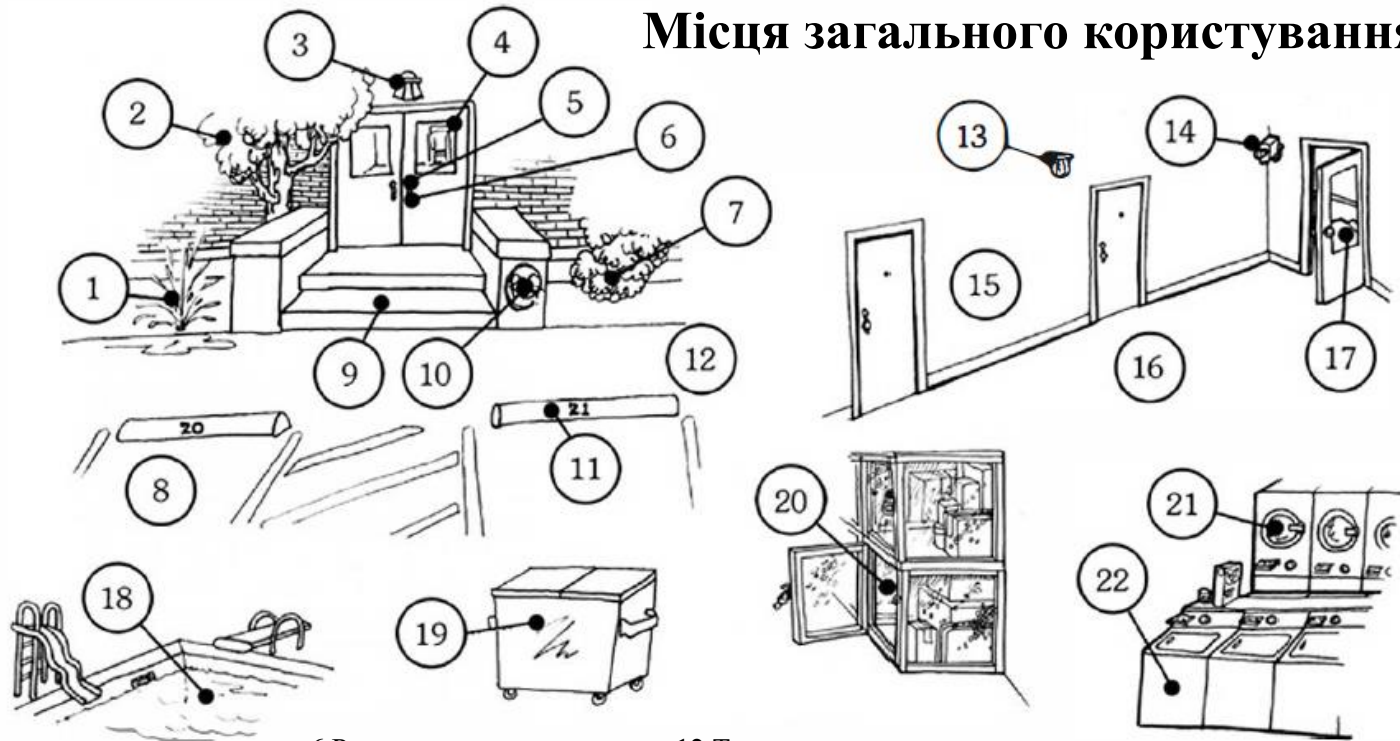

6 Ручка

12 Трогуар

1 Система поливу

7 Рослини

13 Світло

18 Басейн

2 Дерево

8 Бруківка

14 Камера спостереження

19 Сміттєвий контейнер

3 Світло

9 Сходи

15 Коридор

20 Камера зберігання

4 Двері

10 Графіті

16 Килим

21 Сушарка

5 Замок

11 Роздільник паркувальних місць

17 Сходи

22 Пральна машинка