

لطفا ترمیم کنید



Mercy Housing

## معرفی و قدردانی ها

بخشی از یک کرایه نشین خوب این است که بتواند ترمیمات لازم را به نحو مؤثری با مدیر املاک خانه یا واحدی که در حال کرایه است، در میان بگذارد. به همین ترتیب، بخشی از یک مالک یا مدیر املاک خوب، درک ترمیمات مورد نیاز کرایه نشینان است. پروژه مسکن پناهندگان این راهنمای تصویری را برای ترمیمات خانه طراحی کرد تا به پناهندگان و کرایه نشینان دیگر که انگلیسی حداقل صحبت می‌کنند کمک کند تا درخواست‌های ترمیم خود را با مدیران املاک خود در میان بگذارند.

قصد ما ارائه این راهنمای ترمیمات به ارائه دهندگان خدماتی است که با مهاجران کار می‌کنند. علاوه بر ارائه این منبع به آژانس‌های اسکان مجدد پناهندگان، انجمن‌های کمک‌های متقابل و سایر سازمان‌های خدماتی خاص، ما همچنین امیدواریم که این منبع را در اختیار صاحبان و مدیران املاک قرار دهیم. این راهنما به صورت رایگان در [www.refugeehouse.org](http://www.refugeehouse.org) با کلیک بر روی «منابع» و رفتن به بخش «انتشارات» در دسترس است.

همکاران کلیدی در پروژه عبارتند از: کارول کیم بال، هنر مند؛ اسکات رابینز، مدیر پروژه مسکن پناهندگان؛ دیوید استیل، سرپرست مراقبت و نگهداری در مرسی هاوسینگ؛ جنیفر گودیچه، مدیر برنامه مرکز جامعه آفریقا؛ و جوزف تامسن، مدیر منطقه‌ای عملیات املاک در مرسی هاوسینگ.

ما از خدمات ترجمه انجام شده توسط شبکه مترجم انستیتیوت کولرادو اسپرینگز (Colorado Springs) و همچنین کمک آقای رسولو رسولو برای ترجمه کامل این راهنما به زبان‌های اسپاسگزاریم.

برای معلومات بیشتر در مورد پروژه مسکن پناهندگان، لطفاً با **Mercy Housing, Inc.** 1999 Broadway, Suite 1000, Denver CO 80202، تلفون 303-830-3300 تماس بگیرید.

این سند محصول پروژه کمک فنی برای خدمات مسکن پناهندگان، شماره مجوز 90RB0015 است. این مجوز توسط دفتر اسکان پناهندگان (ORR)، وزارت صحت و خدمات انسانی ایالات متحده آمریکا به **Mercy Housing, Inc.** اعطا شد. نقطه نظرهای ارائه شده در اینجا منعکس کننده دیدگاه‌های ORR است.



Mercy Housing

# فورا گزارش دهید!!!



جرقه ها

با 911 تماس بگیرید!



دود

با 911 تماس بگیرید!



آتشسوزی

با 911 تماس بگیرید!



چکیدن آب

لکه آب



با مدیر املاک تماس  
بگیرید  
تلیفون: \_\_\_\_\_



لکه آب



کار نمیکند



هجوم حشرات



پوپنک

چکیدن



سرماي زياد



گرمای زياد



جرقه ها



دود



آتشسوزي

چرک



يخ زده گي



برف

قطع شده  
با 911 تماس  
بگيريد!

با 911 تماس  
بگيريد!

با 911 تماس  
بگيريد!

با 911 تماس  
بگيريد!



بوی بد



سر و صدا

گم شدن



شکسته گي



لکه



سوراخ

نام کرایه نشین:

درخواست

ترميم:

شماره درخواست ترميم:

تاریخ: \_\_\_\_\_ واحد \_\_\_\_\_ شماره تلفون: \_\_\_\_\_ لدري \_\_\_\_\_

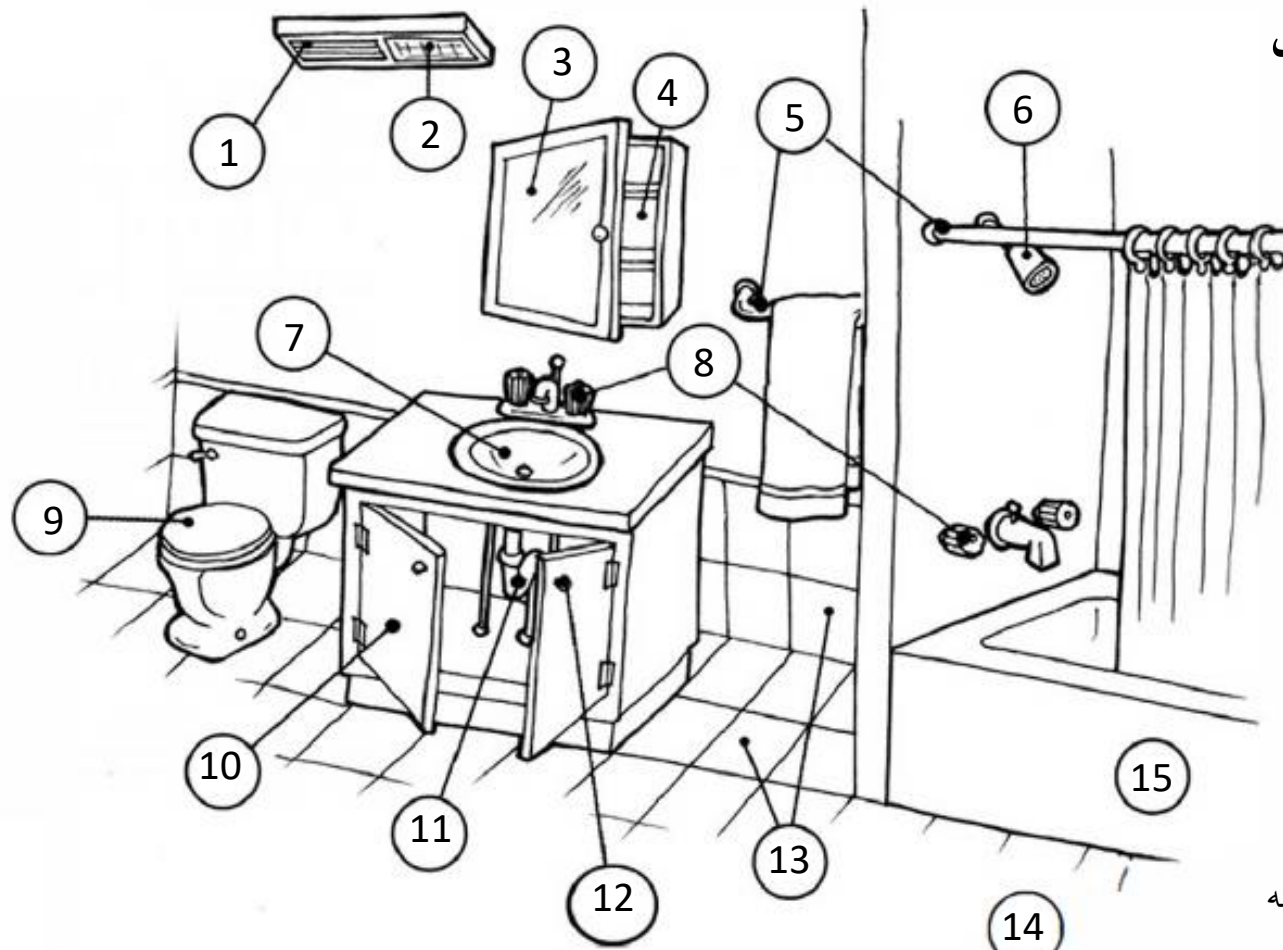

## تشناب

- بوی بد
- شکسته‌گی
- چرک
- سوراخ
- چکیدن
- گم شدن
- پوپنک

1 پکه	سر و صدا
2 چراغ	لکه
3 آینه	لکه آب
4 الماری	کار نمیکند
5 میله	
6 حمام	
7 دستشویی	
8 شیردهن	
9 کمود	
10 دروازه	
11 پایپ	
12 دستگیر	
13 کاشی	
14 کف زمین	
15 تب	

## آشپزخانه

چکیدن  
گم شدن  
پوپنک  
سرو صدا  
لکه  
لکه آب  
کار نمیکند

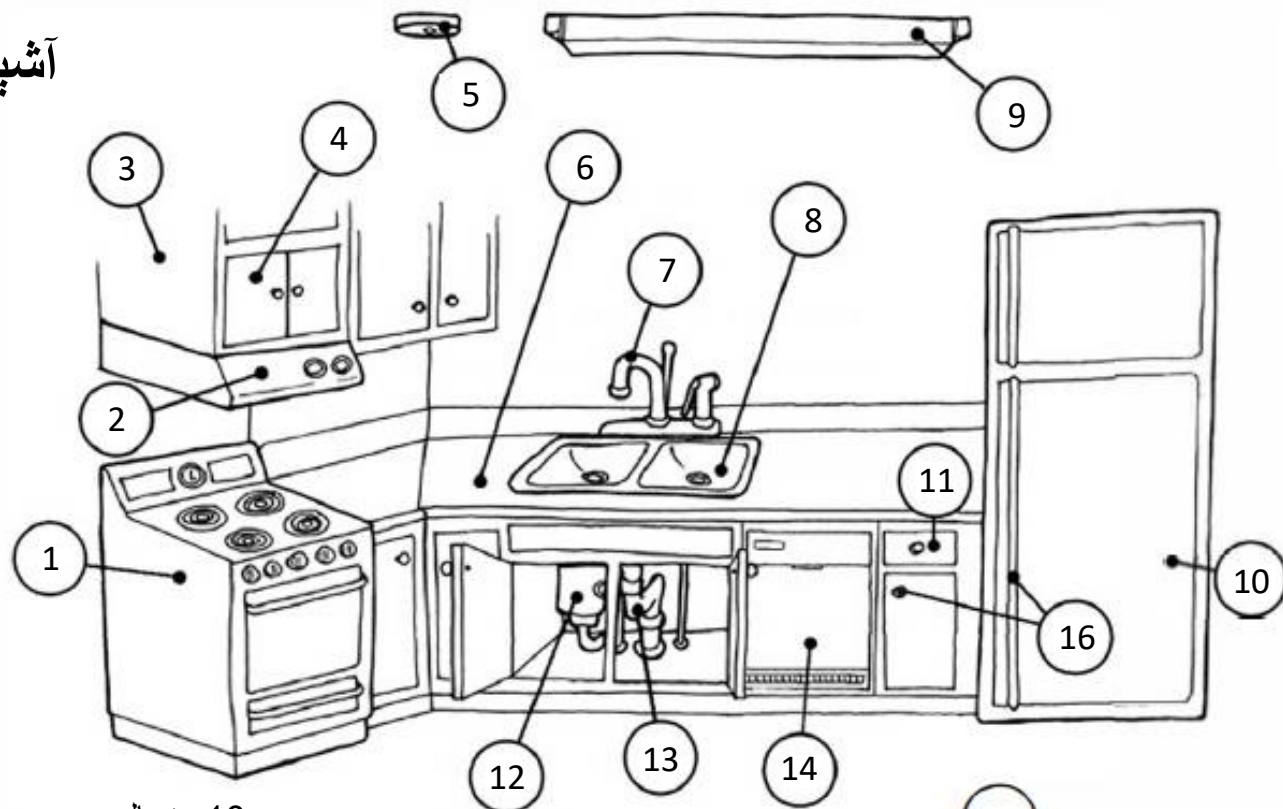

15 کف زمین	13 پایپ	10 یخچال	7 شیردهن	4 دروازه	1 بخاری
16 دستگیر	14 ظرف شویی	11 روک	8 دستشویی	5 هشدار دود	2 پکه هواکش
		12 دفع کردن	9 چراغ	6 سرمیز	3 الماری

## درخواست

### ترمیم:

نام کرایه نشین: \_\_\_\_\_ شماره درخواست ترمیم: \_\_\_\_\_

تاریخ: \_\_\_\_\_ واحد: \_\_\_\_\_ شماره تلفون: \_\_\_\_\_ دري

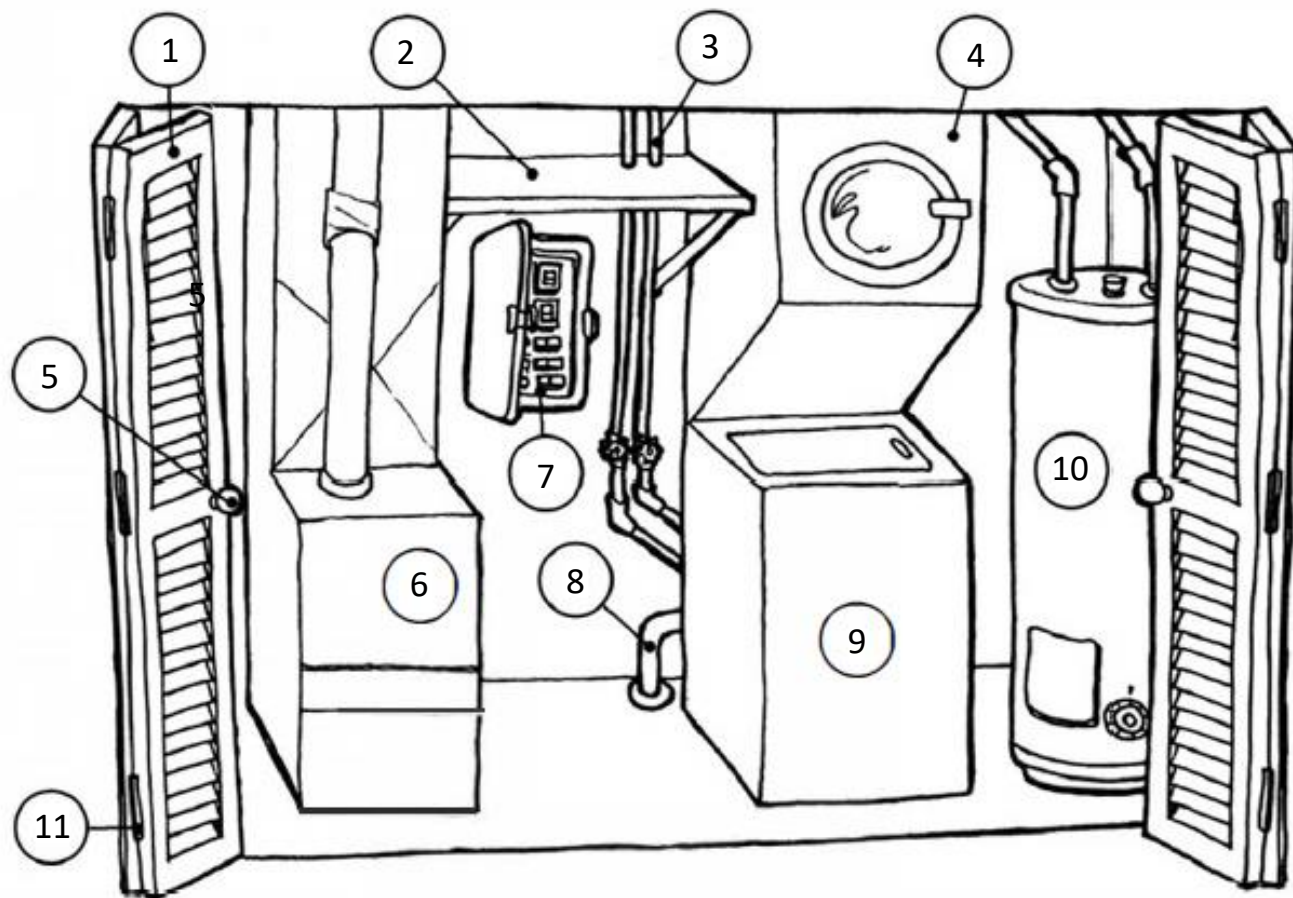

## خدمات رفاهی

بوی بد

شکسته‌گی

چرک

سوراخ

چکیدن

گم شدن

پوپنک

سر و صدا

لکه

لکه آب

کار نمیکند

9 ماشین لباس شویی

6 گرم کننده

3 پایپ

1 دروازه

10 آب گرم کننده

7 پنل برقی

4 خشک کننده

2 تاخچه

11 لخی

8 لوله

5 دستگیر

## ساحه بود و باش چكیدن

- گم شدن
- پوپنك
- بوی بد
- سر و صدا
- شكسته‌گی
- لكه
- چرك
- لكه آب
- سوراخ
- كار نميكند

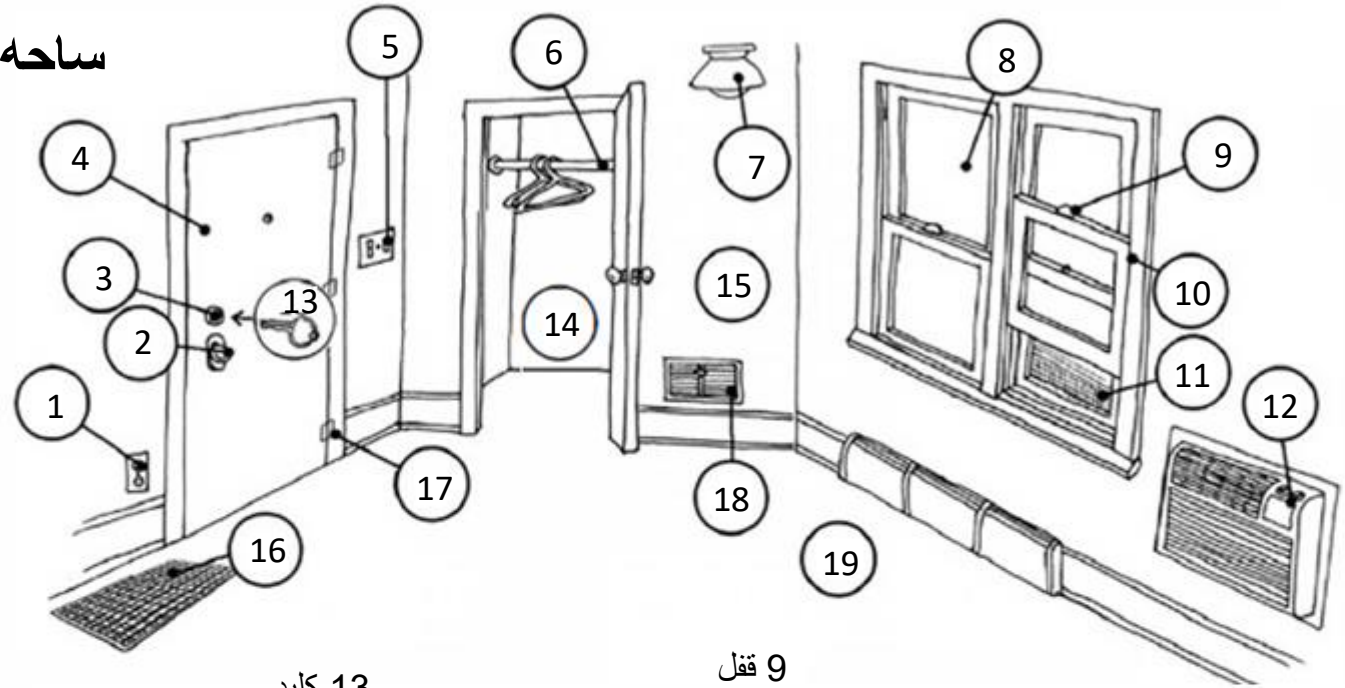

- |             |          |       |          |       |        |        |        |       |          |         |                        |         |                |          |          |       |          |                |
|-------------|----------|-------|----------|-------|--------|--------|--------|-------|----------|---------|------------------------|---------|----------------|----------|----------|-------|----------|----------------|
| 1 ساكت برقی | 2 دستگیر | 3 قفل | 4 دروازه | 5 سوچ | 6 میله | 7 چراغ | 8 شیشه | 9 قفل | 10 كلکین | 11 پرده | 12 گرم کننده/سرد کننده | 13 کلید | 14 الماری لباس | 15 دیوار | 16 كتاره | 17 لك | 18 كتاره | 19 كف زمین/فرش |
|-------------|----------|-------|----------|-------|--------|--------|--------|-------|----------|---------|------------------------|---------|----------------|----------|----------|-------|----------|----------------|

## درخواست ترمیم:

شماره درخواست ترمیم:

نام کرایه  
نشین:

تاریخ: \_\_\_\_\_ واحد: \_\_\_\_\_ شماره تلفون: \_\_\_\_\_ دری



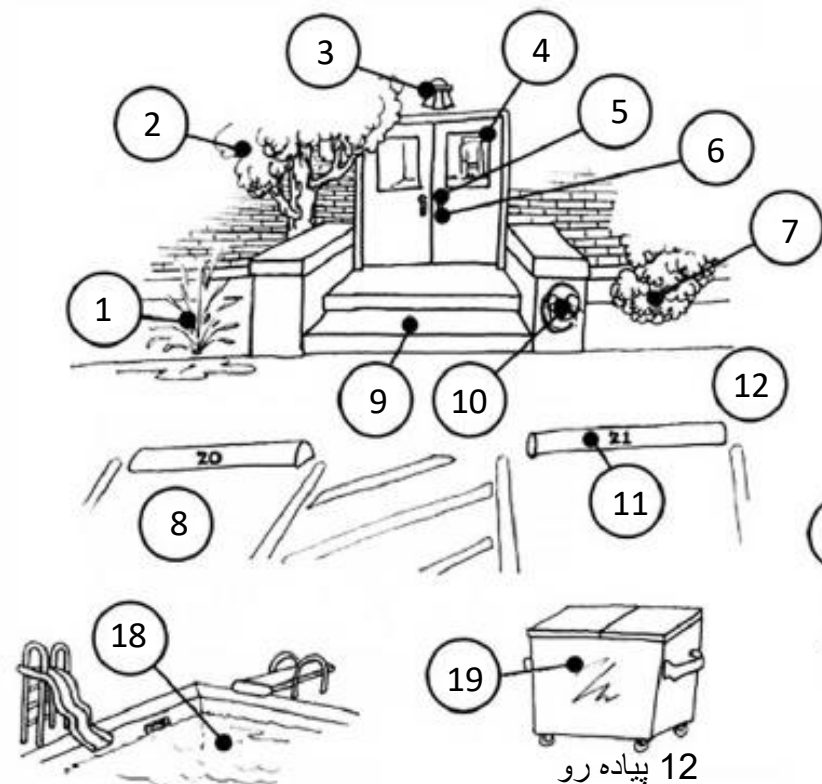

18 حوض آبیازی

19 زباله دانی

20 مخزن

21 خشک کننده

22 ماشین لباس شویی

12 پیاده رو

13 چراغ

14 کمره امنیتی

15 راهرو

16 فرش

17 زینه

## ساحات عادی

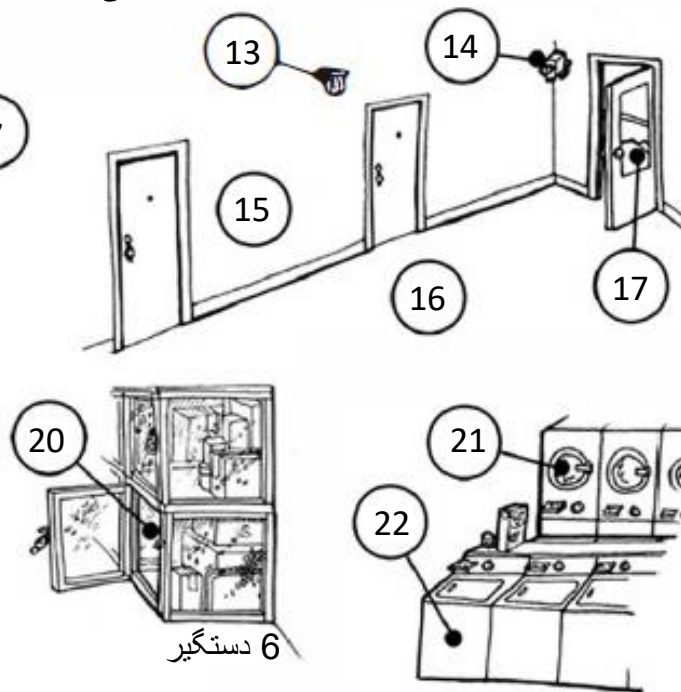

6 دستگیر

7 نباتات

8 پیاده رو

9 زینه

10 نوشته روی دیوار

11 تقسم کننده پارکینگ

1 آب پاش

2 درخت

3 چراغ

4 دروازه

5 قفل

بوی بد

شکسته‌گی

چرک

سوراخ

چکیدن

گم شدن

پوپنک

سر و صدا

لکه

لکه آب

کار نمیکند